

## SQUARE

### ESPECIFICACIONES

- ✓ Carcasa de aluminio puro inyectado a presión recubierta con pintura tipo poliéster aplicada electrostáticamente brindando mayor resistencia a la corrosión.
- ✓ Refractor de cristal termotemplado resistente al impacto y variaciones de temperatura, además con un mínimo de deslumbramiento.
- ✓ Cuenta con sellado hermético para evitar entrada de contaminantes.
- ✓ Reflector de lámina de aluminio hidroformada y anodizado a alta brillantez.
- ✓ Montaje tipo rotula para punta de poste con entrada de 2 ½".
- ✓ Porta lámpara tipo mogul de porcelana E39.



### FOTOMETRÍA

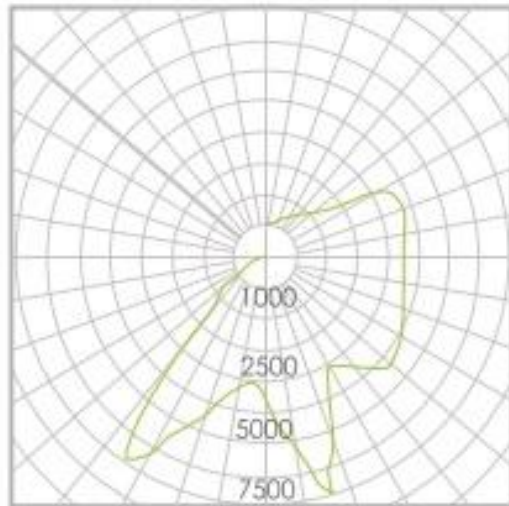

### LÁMPARAS

- Vapor de Sodio de Alta Presión
- Aditivos Metálicos
- Master Cosmo White

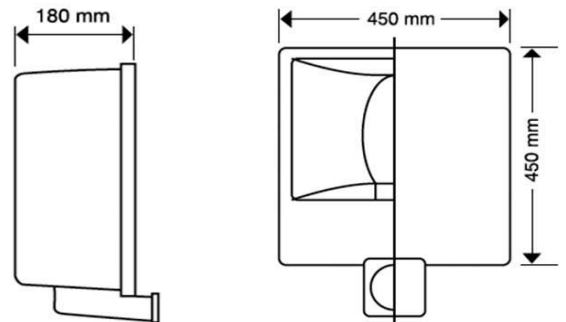

### APLICACIONES



CALLES Y AVENIDAS



PARQUES Y JARDINES



ANDADORES, PATIOS, CORREDORES Y PASILLOS



PERIFÉRICOS, VÍAS RÁPIDAS, EJES VIALES



CARRETERAS Y LIBRAMIENTOS