

ESPECIFICACIONES

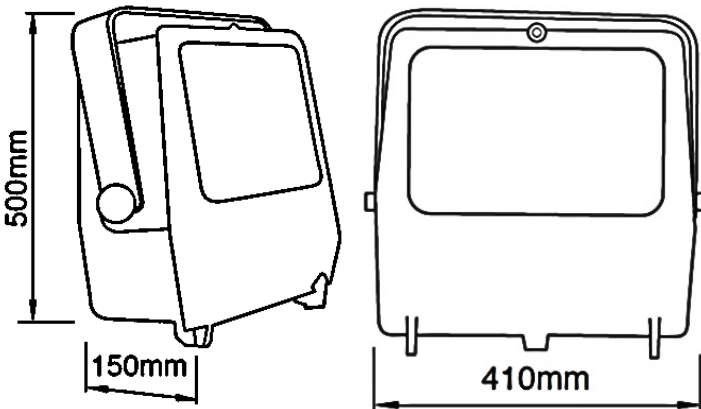

- ✓ Luminario de construcción robusta para servicio pesado ofrece adicionalmente un excelente control de la luz, cuenta con un soporte de acero galvanizado.
- ✓ Cuerpo fabricado en aluminio fundido
- ✓ Refractor de cristal transparente termotemplado.
- ✓ Reflector de aluminio anodizado.
- ✓ Fácil mantenimiento, el acceso al luminario para el reemplazo de lámpara o para su limpieza, se logra fácilmente con solo aflojar 6 tornillos cautivos y abatir la cubierta embisagrada exterior.
- ✓ Porta lámpara tipo mogul de porcelana E39.
- ✓ Montaje: Abrazadera tipo U.

APLICACIONES



FOTOMETRÍA

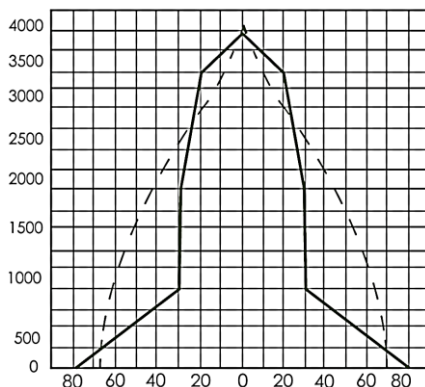

- CAMPOS DEPORTIVOS
- ANDADORES, PATIOS, CORREDORES Y PASILLOS
- PARQUES Y JARDINES
- ANUNCIOS ESPECTACULARES
- ESTACIONAMIENTO
- ÁREAS INDUSTRIALES
- ÁREA DE CONSTRUCCIÓN

OPCIONES DE LÁMPARAS

VSAP MAX 1000W

AM MAX 1500W