

ESPECIFICACIONES

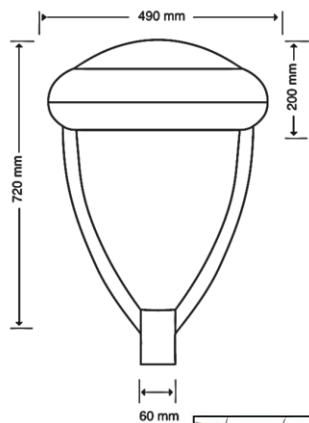

- ✓ Carcaza de aluminio puro inyectado a presión, recubierta con pintura tipo poliéster aplicada electrostáticamente brindando mayor resistencia a la corrosión.
- ✓ Tecnología: EcoLED Epistar.
- ✓ Equipo: Driver Alsson.
- ✓ Supresor de picos de 10kV
- ✓ Horas de Vida: 50,000 Hrs.
- ✓ Índice de protección: IP-65.
- ✓ Montaje: Punta de poste 2"
- ✓ 3 años de Garantía:

Potencia	Lúmenes	Eficiencia	IRC	TDC	Voltaje
30 W	3,000	100Lm/W	>70	5000K	120-277V
50 W	5,000	100Lm/W	>70	5000K	120-277V
70 W	7,000	100Lm/W	>70	5000K	120-277V
100 W	10,000	100Lm/W	>70	5000K	120-277V

FOTOMETRÍA

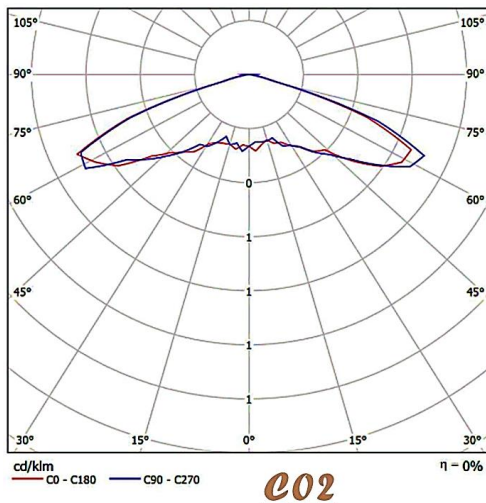

APLICACIONES

- CALLES Y AVENIDAS
- ESTACIONAMIENTO
- PARQUES Y JARDINES
- UNIVERSIDADES
- PLAZAS Y EXPLANADAS
- COTOS Y ZONAS RESIDENCIALES
- ÁREAS REGREATIVAS