

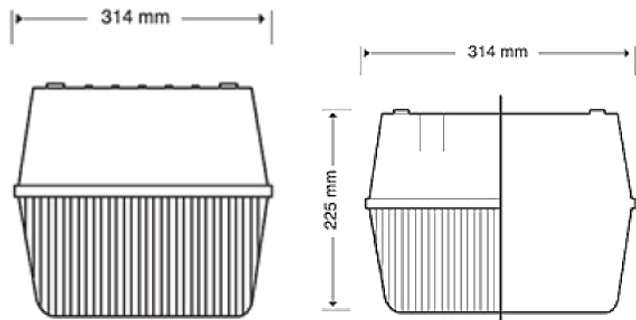



ESPECIFICACIONES

- ✓ Cuerpo fabricado en aluminio inyectado.
- ✓ Refractor de acrílico prismático.
- ✓ Sistema PlusLED.
- ✓ Tecnología: LED CREE.
- ✓ Equipo: Driver Philips 110-277V.
- ✓ Montaje sobreponer.
- ✓ Índice de protección: IP65.
- ✓ Supresor de picos 10kV.
- ✓ 50,000 hrs de vida.
- ✓ 5 años de garantía.



Potencia	Lúmenes	Eficiencia	IRC	TDC	Voltaje
35 W	3,850 lm	110 Lm/W	>70	5000K	120-277V
70 W	7,700 lm	110 Lm/W	>70	5000K	120-277V
105 W	11,550 lm	110 Lm/W	>70	5000K	120-277V

APLICACIONES

-  ESTACIONAMIENTO
-  TÚNELES Y PASOS A DESNIVEL
-  ANDADORES, PATIOS, CORREDORES Y PASILLOS
-  NAVES IND., BODEGA, FÁBRICAS Y TALLERES

FOTOMETRÍA

