

ESPECIFICACIONES



- ✓ Cuerpo y portabalastro de aluminio fundido con acabado de pintura poliéster en polvo aplicado electrostáticamente que proporciona mayor resistencia a la corrosión.
- ✓ Refractor de vidrio termotemplado transparente resistente al impacto y a choques térmicos.
- ✓ Reflector de aluminio hidro formado y otro rechazado, ambos con acabado tipo alzak.
- ✓ Porta lámpara tipo mogul de porcelana E39.
- ✓ La base poste de aluminio fundido, adaptable a poste 3 ½", con tornillería y herrajes cadmizados.
- ✓ Fácil acceso mediante un tornillo cautivo y sistemas de bisagras,
- ✓ Peso 13.5 Kg.

APLICACIONES

-  CALLES Y AVENIDAS
-  ESTACIONAMIENTO
-  ÁREAS RECREATIVAS
-  PARQUES Y JARDINES
-  PLAZAS Y EXPLANADAS
-  COTOS Y ZONAS RESIDENCIALES

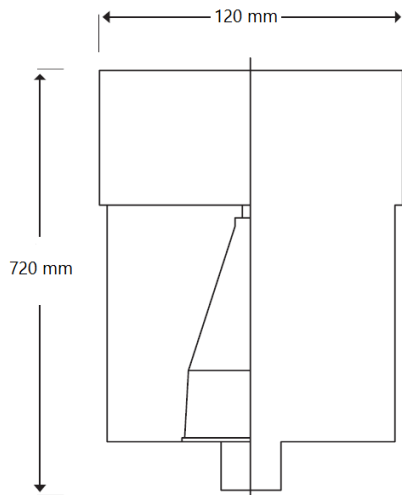

FOTOMETRÍA

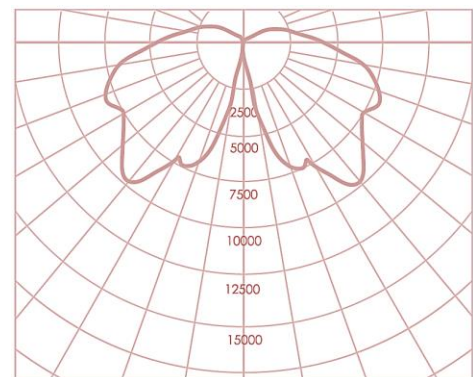

OPCIONES DE LÁMPARAS

- VSAP** MAX 250W
- AMC** MAX 250W
- AM** MAX 250W
- COS** MAX 140W